

Vibrateur Pneumatique à Turbine

GT - 30 / 36 / 36 S

Type	Fréquence Vibration/mn			Force CENTRIFUGE						Consommation d'Air/mn					
	2 Bars 29 PSI	4 Bars 58 PSI	6 Bars 87 PSI	2 Bars 29 PSI		4 Bars 58 PSI		6 Bars 87 PSI		2 Bars 29 PSI		4 Bars 58 PSI		6 Bars 87 PSI	
				N	LBS	N	LBS	N	LBS	Litres	CF	Litres	CF	Litres	CF
GT-30	13 000	14 000	16 000	3 380	760	5 430	1 222	7 540	1 696	330	11.5	530	18.5	745	26.0
GT-36	8 000	10 000	13 000	3 290	740	5 360	1 206	7 190	1 618						
GT-36-S	6 100	7 200	8 300	4 100	922	6 200	1 395	7 500	1 688						

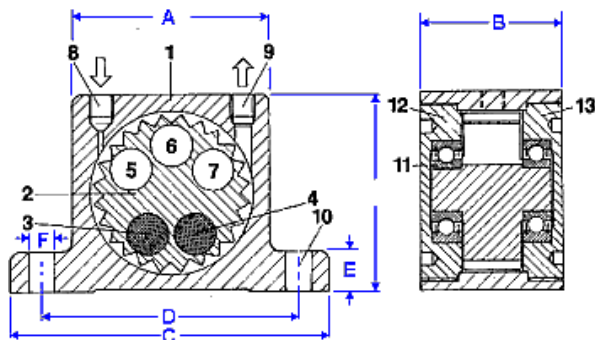

Type	A		Largeur		C		D		E		F		H* filetage BSP	Poids	
	mm	inch	mm	inch	mm	inch	mm	inch	mm	inch	mm	inch		Kg	Lbs
GT-30														2.200	4.85
GT-36	100	3.94	73	2.87	160	6.30	130	5.12	20	0.79	11	0.43	3/8"	2.300	5.10
GT-36-S														2.530	5.57

Conditions d'utilisation :

Température maximum 120°C ou 250°F

Niveau sonore compris entre 60 et 75 db.

Pas de LUBRIFICATION, un air propre et sec suffit.

Description :

Ces vibreurs associent une vitesse importante et un fort moment pour produire une vibration intense.

Le corps est fait d'une pièce d'aluminium extrudé et anodisé. Grâce à ses flasques en aluminium, il résiste aux agents chimiques et convient pour les utilisations dans les industries alimentaires et pharmaceutiques.

Les vibreurs à turbine GT sont conformes à la réglementation internationale en matière de bruit.

Conception :

La vibration est produite par la force centrifuge du rotor qui a un fort moment d'excentrique.

Le rotor est porté par deux gros roulements à rouleaux pré lubrifiés qui assurent une grande longévité, même en cas d'utilisation au régime maximal.

Les chemins de roulements intérieur des roulements sont conçus de façon à faciliter leur remplacement en utilisant simplement une clé à ergots.

Les Flasques sont filetés à droite et à gauche et sont autoserrants.

Busette d'admission et silencieux de base fourni avec chaque vibreur.

AC Talavera Patrick - 30, Rue de le Garde - 69005 - LYON - Tél : 04 78 36 71 68 - Fax : 04 78 36 72 54

contact@talavera.fr

SIRET : 451 534 218 00016

N° TVA intracommunautaire : FR 91 451 534 218

APE 4618 Z